

Lamiere spianate e da treno

Lamiere zincate, lucide, nere e decapate

Lamiere striate

Lamiere bugnate

Tolleranze dimensionali

Lamiere spianate e da treno

Lamiere zincate, lucide, nere e decapate

Spessore mm.	Zincata peso kg/mq	Lucida peso kg/mq	Nera peso kg/mq	Decapata peso kg/mq
0,3	2,48			
0,4	3,30			
0,5	4,13			
0,6	5,10	4,70		
0,8	6,65	6,30		
1	8,25	7,85		
1,2	9,49	9,40		9,40
1,5	12,15	11,80	11,80	11,80
2	16,10		15,70	15,70
2,5	20,05		19,60	19,60
3	23,95		23,50	23,50
4			31,40	31,40
5			39	39
6			47	47
8			63	63
10			79	79
12			94	94
14			112	
15			118	
16			128	
18			141	
20			157	
25			196	
30			236	
35			275	
40			314	
45			353	
50			393	
60			471	
70			549	
80			628	
90			706	
100			785	

Formati commerciali 1000 x 2000 - 1250 x 2500 - 1500 x 3000.
 Possono essere forniti anche formati diversi da quelli commerciali.

Lamiere spianate e da treno

Lamiere striate

Spessore fuori stria	Formati commerciali mm.			Peso kg/mq
2	1000 x 2000	1250 x 2500		20,8
2,5	1000 x 2000	1250 x 2500		24,7
3	1000 x 2000	1250 x 2500	1500 x 3000	28,6
4	1000 x 2000	1250 x 2500	1500 x 3000	36,5
5	1000 x 2000	1250 x 2500	1500 x 3000	44,3
6	1000 x 2000	1250 x 2500	1500 x 3000	52,1
7	1000 x 2000	1250 x 2500	1500 x 3000	60,0
8	1000 x 2000	1250 x 2500	1500 x 3000	67,8
10	1000 x 2000	1250 x 2500	1500 x 3000	83,6
12	1000 x 2000	1250 x 2500	1500 x 3000	99,1

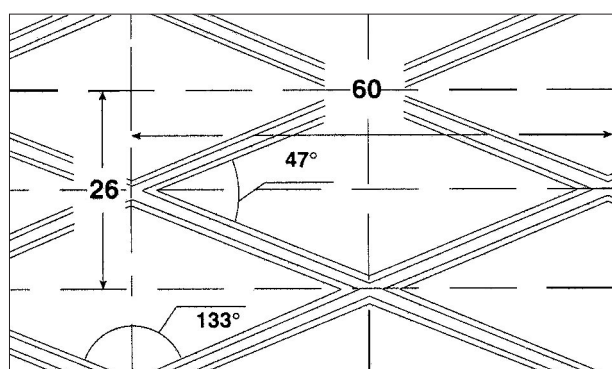

Quote della lamiera striata attualmente disponibile, l'altezza delle strie può variare da 1 a 2 mm.

